

MITSUBISHI

三菱リミサーボ X 部品カタログ LIMISERVO X Servo Motor Parts List

Model XL-G□□□- □□□
XC-G□□□□□- □□- □□

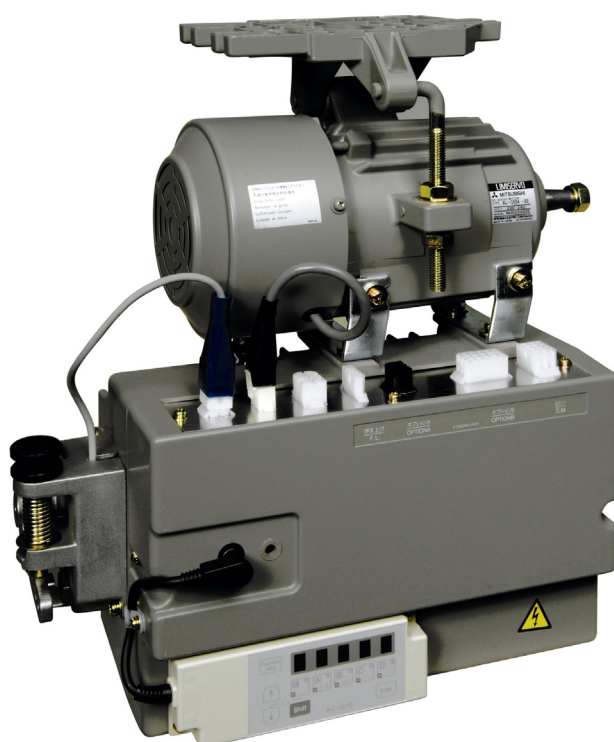

From the library of: Diamond Needle Corp

目次	CONTENTS	Page
A モータ	Motor	1
B 制御盤部分	Control box	3
C プリント基板A上の主要部品	Main parts on circuit board A	5
D プリント基板B上の主要部品(100~120V 用)	Main parts on circuit board B (For 100-120V)	7
E プリント基板B上の主要部品(200-240V,550W 用)	Main parts on circuit board B (For 200-240V,550W)·····	9
M 付属品とオプションパーツ	Accessory and option parts	11
N 索引	Index	13

A モータ
MOTOR

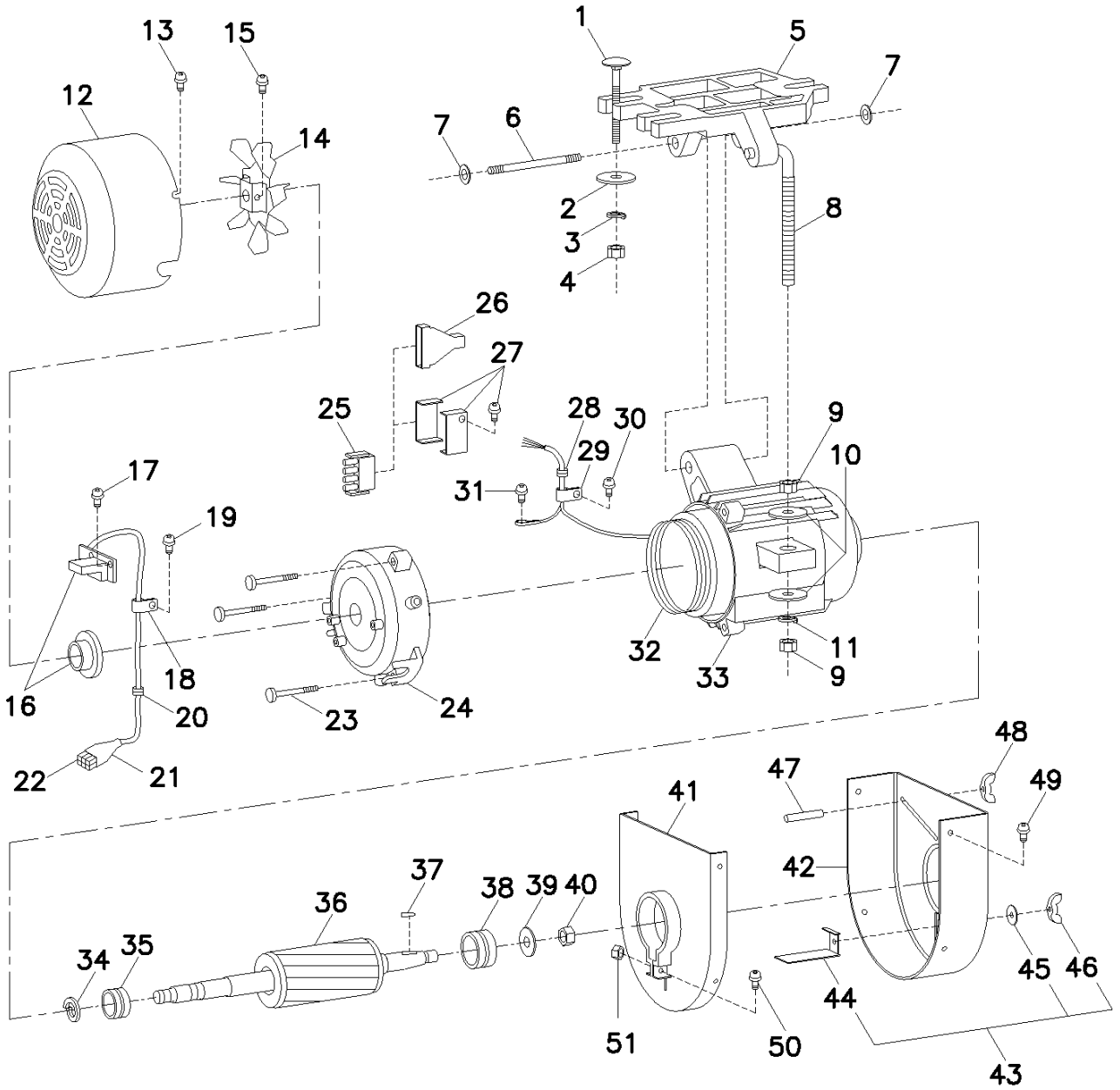

From the library of: Diamond Needle Corp

A モータ MOTOR

Fig. 変更 No. Mod	部品コード Parts.No.	部品名	Description	使用数 Amt.Reg.				
				XL-G554-10	XL-G554-20	XL-G554-10Y	XL-G554-20Y	XL-G554-20Y(CE)
A1	K14M90451403	取付ホルト M8*70	Bolt M8*70	3	3	3	3	3
A2	K14M91490801	特殊座金	Washer	3	3	3	3	3
A3	K14S91321008	バネ座金 8	Spring Washer 8	3	3	3	3	3
A4	K14S91001008	ナット M8	Nut M8	3	3	3	3	3
A5	K14M72368301	ベース	Base	1	1	1	1	1
A6	K14M92187501	ベースピン	Base pin	1	1	1	1	1
A7	K14S92221090	E止メ輪 9	E-Ring 9	2	2	2	2	2
A8	K14M98501203	調整ホルト	Adjusting Bolt	1	1	1	1	1
A9	K14S91001010	ナット M10	Nut M10	2	2	2	2	2
A10	K14S91304010	特殊座金	Washer	2	2	2	2	2
A11	K14S91321010	バネ座金 10	Spring Washer 10	1	1	1	1	1
A12	K14M72357202	外扇カバー	Fan Cover	1	1	1	1	1
A13	K14S90203408	SW-PW付Pナネジ M4*8	P-Screw with SW & PW M4*8	3	3	3	3	3
A14	K14M96431584	ファン	Fan	1	1	1	1	1
A15	K14S90751512	TT-Pナネジ M5*12	TT-P-Screw M5*12	1	1	1	1	1
A16	K14M31930001	エンコーダ	Encoder	1	1	1	1	1
A17	K14S90203410	SW-PW付Pナネジ M4*10	P-Screw with SW & PW M4*10	2	2	2	2	2
A18	K14S94522004	ナイロンクリップ HP-4N	Nylon Clip HP-4N	1	1	1	1	1
A19	K14S90751408	TT-Pナネジ M4*8	TT-P Screw M4*8	1	1	1	1	1
A20	K14M76523101	保護ワッシュ KR-51	Protective Bushing KR-51	1	1	1	1	1
A21	K14M51510301	キャップ 515103	Cap 515103	1	1	1	1	1
A22	K14M17233901	コネクタ 172339-1	Connector 172339-1	1	1	1	1	1
A23	K14M90355002	六角穴付ホルト M6*35	Bolt M6*35	3	3	3	3	3
A24	K14M72368101	ブラケット(O型)	Bracket (type O)	1	1	1	1	1
A25	K14M72287001	コネクタ(自然色)	Connector (self)	1	-	1	-	-
A25	K14M72287002	コネクタ(白)	Connector (White)	-	1	-	1	1
A26	K14M96824404	ビニールキャップ(日本国内)	Vinyl Cap (Japan)	1	1	-	-	-
A27	K14M94319501	ストレーンリリーフ(ネジ付)	Strain relief (with screw)	-	-	2	2	2
A28	K14S93501305	保護ワッシュ	Protective Bushing	1	1	1	1	1
A29	K14S94522004	ナイロンクリップ HP-4N	Nylon Clip HP-4N	1	1	1	1	1
A30	K14S90751408	TT-Pナネジ M4*8	TT-P Screw M4*8	1	1	1	1	1
A31	K14S90203408	SW-PW付Pナネジ M4*8	P-Screw with SW & PW M4*8	1	1	1	1	1
★ A32	-----	ステータ組立	Stator Assembly	1	1	1	1	1
A33	K14M72368202	ブラケット(P型)	Bracket (type P)	1	1	1	1	1
A34	K14M73920134	プレロードスプリング	Preload Spring	1	1	1	1	1
A35	K14S86202370	シールドボールベアリング #6202	Shield ball Bearing #6202	1	1	1	1	1
A36	K14M72387401	ロータ組立(シャフト,スパーサ付)	Rotor Assembly (with shaft and spacer)	1	1	1	1	1
A37	K14S90203433	半月キー 4*13	Woodruff key 4*13	1	1	1	1	1
A38	K14S86203370	シールドボールベアリング #6203	Shield ball Bearing #6203	1	1	1	1	1
A39	K14S91321010	バネ座金 10	Spring Washer 10	1	1	1	1	1
A40	K14M91025401	ナット M10	Nut M10	1	1	1	1	1
A41	K14M72339301	プーリカバー (A)	Pully cover (A)	1	1	1	1	1
A42	K14M72339401	プーリカバー (B)	Pully cover (B)	1	1	1	1	1
A43	K14M09023115	ベルト外れ防止用セット	Belt guide assy	1	1	1	1	1
A44	K14M98877701	取付板	Belt guide	1	1	1	1	1
A45	K14M51212010	特殊座金	Washer	1	1	1	1	1
A46	K14S90368936	SW-PW付十字穴付ホルト M4*12	C-Bolt with SW & PW M4*12	1	1	1	1	1
A47	K14M72339201	保護棒	Protective Rod	1	1	1	1	1
A48	K14S90368936	SW-PW付十字穴付ホルト M4*12	C-Bolt with SW & PW M4*12	1	1	1	1	1
A49	K14S90345935	十字穴付アセット六角ホルト M4*10	C-Bolt M4*10	4	4	4	4	4
A50	K14S90001414	Pナネジ M4*14	P-Screw M4*14	1	1	1	1	1
A51	K14S91001004	ナット M4	Nut M4	1	1	1	1	1

★印部品は使用電圧、モータ形名をお知らせください。

★-mark : Please send us the information of motor (model name, voltage).

From the library of: Diamond Needle Corp

B 制御盤部分
CONTROL BOX

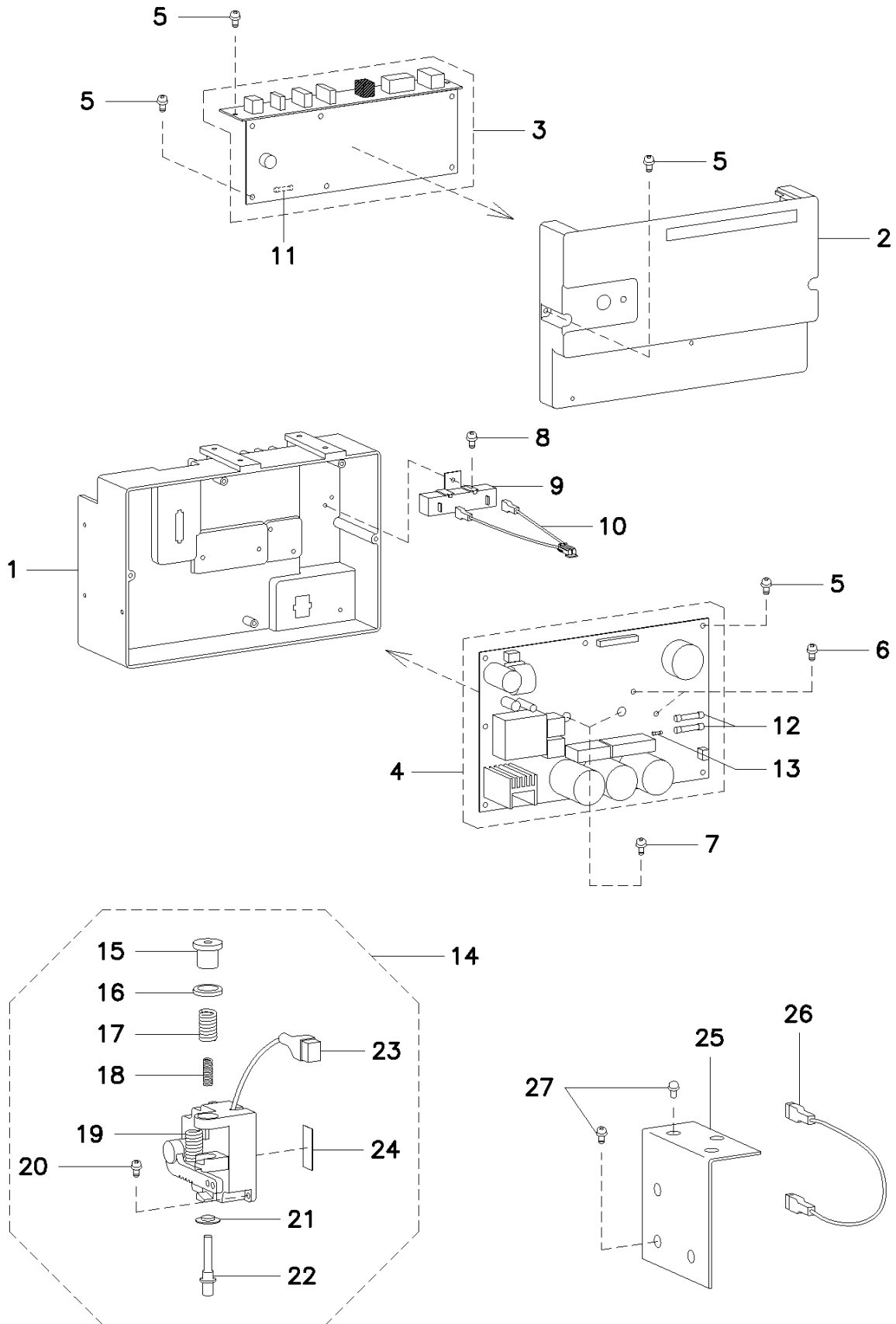

B 制御盤部分 CONTROL BOX

Fig. 変更 No. Mod	部品コード Parts.No.	部品名	Description	使用数 Amt.Reg.				
				GMF 100V	GMFY 100V	GMF 200V	GMFY 200V	GMFYCE 200V
B1	K14M72340202	制御箱	Box	1	1	1	1	1
B2	K14M72346101	カバー	Cover	1	1	1	1	1
B3	K14M72304001	CPU基板組立:[XC-G1-2A-GMF (100V)]	P.C.B-CPU assy:[XC-G1-2A-GMF (100V)]	1	-	-	-	-
B3	K14M72304002	CPU基板組立:[XC-G1-2A-GMF (200V)]	P.C.B-CPU assy:[XC-G1-2A-GMF (200V)]	-	-	1	-	-
B3	K14M72304003	CPU基板組立:[XC-G1-2A-GMFY (100V)]	P.C.B-CPU assy:[XC-G1-2A-GMFY (100V)]	-	1	-	-	-
B3	K14M72304004	CPU基板組立:[XC-G1-2A-GMFY (200V)]	P.C.B-CPU assy:[XC-G1-2A-GMFY (200V)]	-	-	-	1	-
B3	K14M72304005	CPU基板組立:[XC-G1-2A-GMFYCE]	P.C.B-CPU assy:[XC-G1-2A-GMFYCE]	-	-	-	-	1
B4	K14M72304101	POWER基板:[XC-G1-2B-1005]	P.C.B-POWER:[XC-G1-2B-1005]	1	1	-	-	-
B4	K14M72304102	POWER基板:[XC-G2-2B-2005]	P.C.B-POWER:[XC-G2-2B-2005]	-	-	1	1	-
B4	K14M72304103	POWER基板:[XC-G2-2BCE-2005]	P.C.B-POWER:[XC-G2-2BCE-2005]	-	-	-	-	1
B5	K14S90203410	SW-PW付Pナベネジ M4*10	P-Screw with SW & PW M4*10	18	18	18	18	18
B6	K14S90203212	SW-PW付Pナベネジ M3*12	P-Screw with SW & PW M3*12	2	2	2	2	2
B7	K14S90203412	SW-PW付Pナベネジ M4*12	P-Screw with SW & PW M4*12	2	2	2	2	2
B8	K14S90203408	SW-PW付Pナベネジ M4*8	P-Screw with SW & PW M4*8	1	1	1	1	1
B9	K14M030A101K	回生抵抗(100Ω 100V)	Resistor(100Ω 100V)	1	1	-	-	-
B9	K14M030A221K	回生抵抗(200Ω 200V)	Resistor(200Ω 200V)	-	-	1	1	1
B10	K14M72326930	接続電線組立	Cord assy.	1	1	1	1	1
B11	K14M46000158	ヒューズ [F51CNN250V2.5A]	Fuse [F51CNN250V2.5A]	1	1	1	1	1
B12	K14M46000159	ヒューズ [MF60NRF-20A]	Fuse [MF60NRF-20A]	1	1	2	2	-
B12	K14M46000157	ヒューズ [FGB0 250V 15A PBF]	Fuse [FGB0 250V 15A PBF]	-	-	-	-	1
B13	K14M46000068	ヒューズ [SST 250V 2A]	Fuse [SST 250V 2A]	1	1	1	1	1
B14	K14M72300101	レバーユニット組立:[XC-GL-1]	Lever unit assy:[XC-GL-1]	(1)	(1)	(1)	(1)	(1)
B14	K14M72300102	レバーユニット組立:[XC-GL-2]	Lever unit assy:[XC-GL-2]	1	1	1	1	1
B15	K14M71237001	調整ボルト	Adjusting Bolt	1	1	1	1	1
B16	K14M71237101	特殊ナット	Special Nut	1	1	1	1	1
B17	K14M72073102	押しバネ (B)	Coil Spring (B)	1	1	1	1	1
B18	K14M72073101	押しバネ (A)	Coil Spring (A)	1	1	1	1	1
B19	K14M70173004	引きバネ	Coil Spring	1	1	1	1	1
B20	K14S90203510	SW-PW付Pナベネジ M5*10	P-Screw with SW & PW M5*10	3	3	3	3	3
B21	K14M71259101	ハネ受け	Special Washer	1	1	1	1	1
B22	K14M72263101	特殊ピン	Special Pin	1	1	1	1	1
B23	K14M72350230	接続電線組立	Cord assy.	1	1	1	1	1
B24	K14M72309110	レバーユニット基板組立:[XC-G1-2C]	P.C.B-Lever unit assy:[XC-G1-2C]	1	1	1	1	1
B25	K14M72351001	取付板(レバーユニット)	Mounting plate (Lever unit)	(1)	(1)	(1)	(1)	(1)
B26	K14M71426630	接続電線組立	Cord assy.	(1)	(1)	(1)	(1)	(1)
B27	K14M09042326	付属品セット(木ネジ、SW-PW付Pナベネジ)	Accessory Set (Wood Screw, P-Screw with SW & PW)	(1)	(1)	(1)	(1)	(1)

C プリント基板A上の主要部品
MAIN PARTS ON CIRCUIT BOARD A

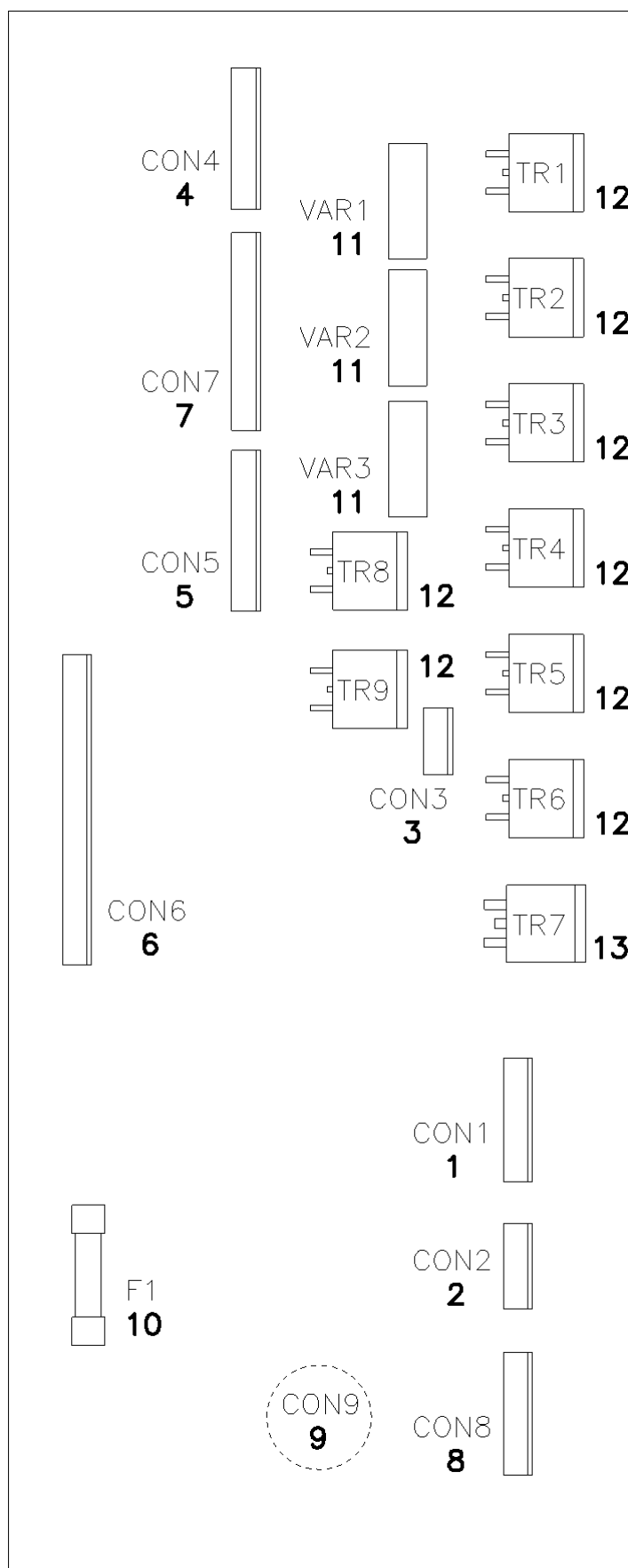

C プリント基板A上の主要部品
MAIN PARTS ON CIRCUIT BOARD A

Fig. 変更 No. Mod	部品コード Parts.No.	部品名	Description	使用数 Amt.Reg.
				XC-GI-2A-GMF
C1	K14M72326230	接続電線組立	Cord assy.	1
C2	K14M72326330	接続電線組立	Cord assy.	1
C3	K14M72326530	接続電線組立	Cord assy.	1
C4	K14M72326830	接続電線組立	Cord assy.	1
C5	K14M72326630	接続電線組立	Cord assy.	1
C6	K14M72326030	接続電線組立	Cord assy.	1
C7	K14M72326730	接続電線組立	Cord assy.	1
C8	K14M72326430	接続電線組立	Cord assy.	1
C9	K14M95000027	接続電線組立	Cord assy.	1
C10	K14M46000158	ヒューズ [F51CNN250V2.5A]	Fuse [F51CNN250V2.5A]	1
C11	K14M16900071	バリスタ [TNR14V220K]	Varistor [TNR14V220K]	3
C12	K14M15000266	トランジスタ [2SK2789(TE24L)]	Transistor [2SK2789(TE24L)]	8
C13	K14M15000202	トランジスタ [2SJ412(TE24L)]	Transistor [2SJ412(TE24L)]	1

D プリント基板B上の主要部品 (100~120V用)
 MAIN PARTS ON CIRCUIT BOARD B (FOR 100 – 120V)

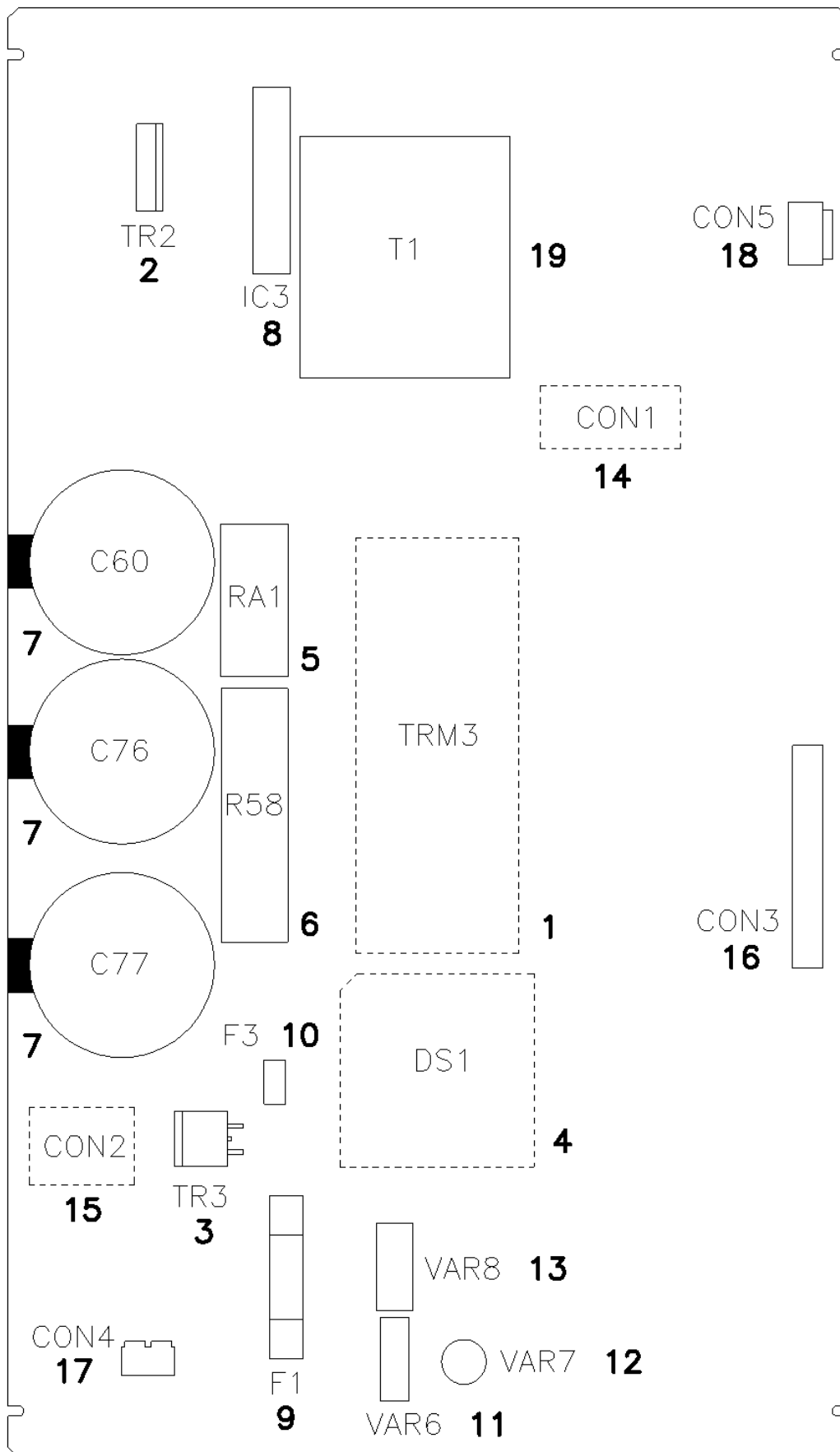

D プリント基板B上の主要部分(100V~120V用)
 MAIN PARTS ON CIRCUIT BOARD B

Fig. 変更 No. Mod	部品コード Parts.No.	部 品 名	Description	使用数 Amt.Reg.
				XC-G1-2B-1005
D1	K14M15600422	トランジスタモジュール [PS21867-P].....	Transistor [PS21867-P].....	1
D2	K14M15000483	トランジスタ [FS25SM-10A].....	Transistor [FS25SM-10A].....	1
D3	K14M15000429	トランジスタ [FS4VS-12A-T11].....	Transistor [FS4VS-12A-T11].....	1
D4	K14M16311900	ダイオードスタック [S30VTA80].....	Diode [S30VTA80].....	1
D5	K14M40000079	リレー [G2R-1A-E-ASI DC12V].....	Relay [G2R-1A-E-ASI DC12V].....	1
D6	K14M10018600	15W 5.6Ω [MPS15N5R6J].....	15W 5.6Ω [MPS15N5R6J].....	1
D7	K14M11000527	1500u,250V [LGU2E152MHLC].....	1500u,250V [LGU2E152MHLC].....	3
D8	K14M21001188	ハイブリットIC [HIC BKO-E3175H02].....	Hybrid IC [HIC BKO-E3175H02].....	1
D9	K14M46000159	ヒューズ [MF60NRF-20A].....	Fuse [MF60NRF-20A].....	1
D10	K14M46000068	ヒューズ [SST 250V 2A].....	Fuse [SST 250V 2A].....	1
D11	K14M16900104	バリスタ [NVD14SC220].....	Varistor [NVD14SC220].....	1
D12	K14M16900089	バリスタ [NVD14SC470].....	Varistor [NVD14SC470].....	1
D13	K14M95003482	コネクタ [00-9090-04-5105-805+].....	Connector [00-9090-04-5105-805+].....	1
D14	K14M95003484	コネクタ [00-9090-06-0105-805+].....	Connector [00-9090-06-0105-805+].....	1
D15	K14M95002207	コネクタ [B16B-XH-A].....	Connector [B16B-XH-A].....	1
D16	K14M95074100	コネクタ [RTB-1.5-2F].....	Connector [RTB-1.5-2F].....	1
D17	K14M95051403	コネクタ [B3PVH].....	Connector [B3PVH].....	1
D18	K14M62400368	トランス [BKO-E3172H03].....	Transformer [BKO-E3172H03].....	1

E プリント基板B上の主要部品(200~240V,550W 用)
 MAIN PARTS ON CIRCUIT BOARD B (FOR 200 – 240V, 550W)

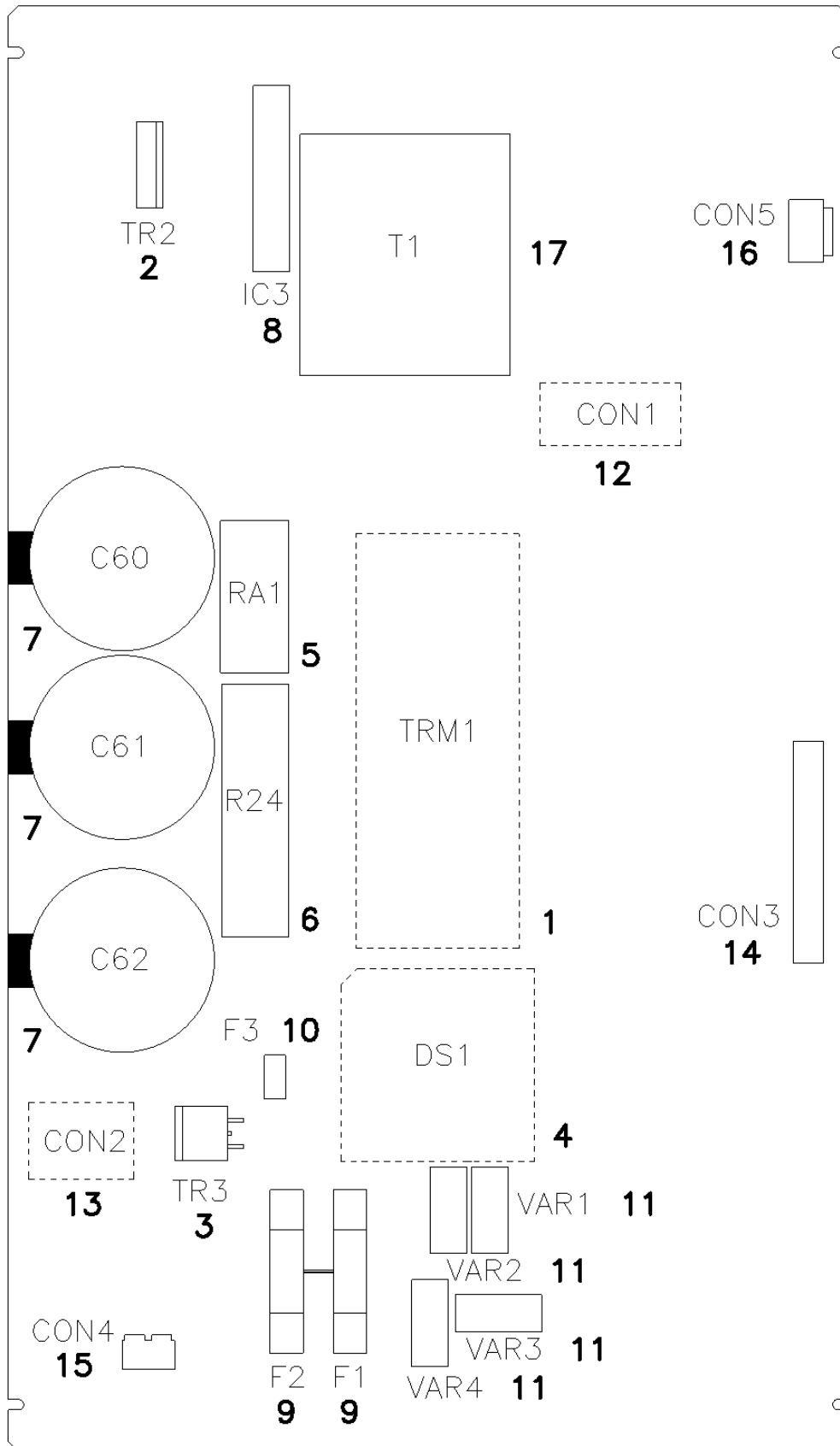

E プリント基板B上の主要部分(200V~240V,550W用)
 MAIN PARTS ON CIRCUIT BOARD B

Fig. 変更 No. Mod	部品コード Parts.No.	部 品 名	Description	使用数	
				Amt.	Reg.
				XC-G2-2B-2005	XC-G2-2BCE-2005
E1	K14M15600425	トランジスタモジュール [PS21865-P].....	Transistor [PS21865-P].....	1	1
E2	K14M15000431	トランジスタ [2SK2968(T)].....	Transistor [2SK2968(T)].....	1	1
E3	K14M15000429	トランジスタ [FS4VS-12A-T11].....	Transistor [FS4VS-12A-T11].....	1	1
E4	K14M16311100	ダイオードスタック [S20VTA80].....	Diode [S20VTA80].....	1	1
E5	K14M40000079	リレー [G2R-1A-E-ASI DC12V].....	Relay [G2R-1A-E-ASI DC12V].....	1	1
E6	K14M10018500	15W 10Ω [MPS15N100J].....	15W 10Ω [MPS15N100J].....	1	1
E7	K14M11001157	470u,450V [LLQ2W471MHLEQR].....	470u,450V [LLQ2W471MHLEQR].....	3	3
E8	K14M21001188	ハイブリットIC [HIC BKO-E3175H02].....	Hybrid IC [HIC BKO-E3175H02].....	1	1
E9	K14M46000159	ヒューズ [MF60NRF-20A].....	Fuse [MF60NRF-20A].....	2	-
E9	K14M46000157	ヒューズ [FGB0 250V 15A PBF].....	Fuse [FGB0 250V 15A PBF].....	-	2
E10	K14M46000068	ヒューズ [SST 250V 2A].....	Fuse [SST 250V 2A].....	1	1
E11	K14S18570243	バリスタ [NVD14SC470].....	Varistor [NVD14SC470].....	4	2
E12	K14M95003482	コネクタ [00-9090-04-5116-805+].....	Connector [00-9090-04-5116-805+].....	1	1
E13	K14M95003484	コネクタ [00-9090-06-0105-805+].....	Connector [00-9090-06-0105-805+].....	1	1
E14	K14M95002207	コネクタ [B16B-XH-A].....	Connector [B16B-XH-A].....	1	1
E15	K14M95074100	コネクタ [RTB-1.5-2F].....	Connector [RTB-1.5-2F].....	1	1
E16	K14S95051403	コネクタ [B3PVH].....	Connector [B3PVH].....	1	1
E17	K14M62400369	トランス [BKO-E3172H04].....	Transformer [BKO-E3172H04].....	1	1

M 付属品とオプションパーツ
ACCESSORY AND OPTION PARTS

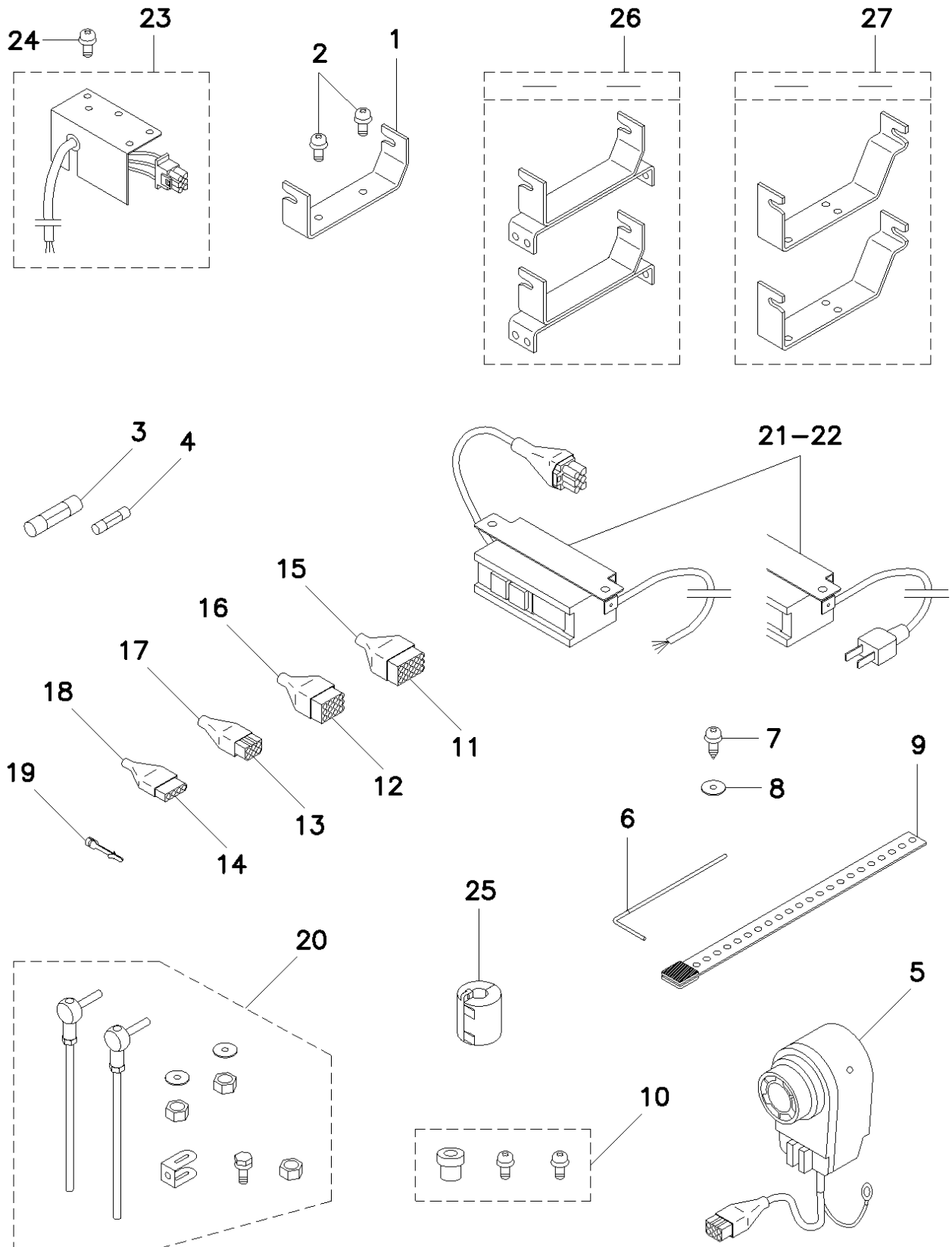

M 付属品とオプションパーツ ACCESSORY AND OPTION PARTS

Fig. 変更 No. Mod	部品コード Parts.No.	部品名	Description	使用数 Amt.Reg.		
				GMF	GMFY	GMFYCE
M1	K14M72350901	モータ取付板	Mounting plate	2	2	2
M2	K14M90291980	特殊小ネジ M5*14	Fit screw M5*14	8	8	8
M3	K14M46000159	ヒューズ [MF60NRF-20A]	Fuse [MF60NRF-20A]	1	1	-
M3	K14M46000157	ヒューズ [FGB0 250V 15A PBF]	Fuse [FGB0 250V 15A PBF]	-	-	2
M4	K14M46000158	ヒューズ [F51CNN250V2.5A]	Fuse [F51CNN250V2.5A]	1	1	1
M4	K14M46000068	ヒューズ [SST 250V 2A]	Fuse [SST 250V 2A]	1	1	1
M5	K14MXCKE01P0	検出器	Detector	1	(1)	-
M6	K14M94981101	六角棒スパナ No.3	Hexagon Spanner No.3	1	(1)	-
M7	K14S90810616	プラマイ木ネジ M4.1*16	Wood Screw M4.1*16	2	(2)	-
M8	K14S91304004	座金 4	Washer 4	2	(2)	-
M9	K14M40740800	回り止め	Stopper Plate	1	(1)	-
M10	K14M09022805	軸継手一式	Adapter	1	(1)	-
M11	K14M94319015	コネクタ (15P)	Connector (15P)	1	1	1
M12	K14M94319012	コネクタ (12P)	Connector (12P)	1	1	1
M13	K14M94319007	コネクタ (6P)	Connector (6P)	1	1	1
M14	K14M94319004	コネクタ (4P)	Connector (4P)	1	1	1
M15	K14M96822602	ナイロンキャップ (15P)	Nylon cap (15P)	1	1	1
M16	K14M96821809	ナイロンキャップ (12P)	Nylon cap (12P)	1	1	1
M17	K14M96821706	ナイロンキャップ (6P)	Nylon cap (6P)	1	1	1
M18	K14M96821704	ナイロンキャップ (4P)	Nylon cap (4P)	1	1	1
M19	K14M94319030	ターミナル	Terminal	10	10	10
M20	K14M09025580	連結棒一式	Joint shaft	1	1	1
M21	K14M09035001	押釦スイッチ組立 単相100V 国内向	SW.assy.1P 100V Japan	(1)	-	-
M21	K14M09035002	押釦スイッチ組立 単相120V キャップ	SW.assy.1P 120V Cap	-	(1)	-
M21	K14M09035005	押釦スイッチ組立 単相120V ストレンリリーフ	SW.assy.1P 120V Strain relief	-	(1)	-
M21	K14M72239301	押釦スイッチ組立 単相240V キャップ	SW.assy.1P 240V Cap	-	(1)	-
M21	K14M09043311	押釦スイッチ組立 単相240V ストレンリリーフ	SW.assy.1P 240V Strain relief	-	(1)	-
M22	K14M09034901	押釦スイッチ組立 三相200V 国内向	SW.assy.3P 200V Japan	(1)	-	-
M22	K14M09034902	押釦スイッチ組立 三相240V キャップ	SW.assy.3P 240V Cap	-	(1)	-
M22	K14M72239201	押釦スイッチ組立 三相240V ストレンリリーフ	SW.assy.3P 240V Strain relief	-	(1)	-
M23	K14M72320080	電源用コネクタケーブル組立 (3芯)	Power supply connector cable assy.(3wires)	-	-	1
M24	K14S90203408	SW-PW付Pナベネジ M4*8	P-Screw with SW & PW M4*8	-	-	4
M25	K14M19400102	フェライトコア	Ferrite core	-	-	11
M26	K14M72354001	モータ取付板 (旧制御盤と新モータ用、2個セット)	Mounting plate (XC-F control box and G554 motor)	(1)	(1)	(1)
M27	K14M72354101	モータ取付板 (新制御盤と旧モータ用、2個セット)	Mounting plate (XC-G control box and 554 motor)	(1)	(1)	(1)

From the library of: Diamond Needle Corp

Memo



お問い合わせは下記へどうぞ

FAシステム事業本部 機器計画部 駆動機器グループ 〒100-8310 東京都千代田区丸の内 2-7-3 (東京ビル)
代表電話番号 (03)3218-6631 代表FAX番号 (03)3218-6823



FACTORY AUTOMATION SYSTEM GROUP

2-7-3, Marunouchi Chiyoda-ku Tokyo 100-8310, Japan

Fax : +81-3-3218-6821